



Installation instructions for part 95-8212

Toyota Solara 2004-2008 95-8212



KIT FEATURES

- ISO DDIN radio provision

KIT COMPONENTS

- A) Radio housing • B) ISO DDIN trim plate • C) ISO DDIN brackets

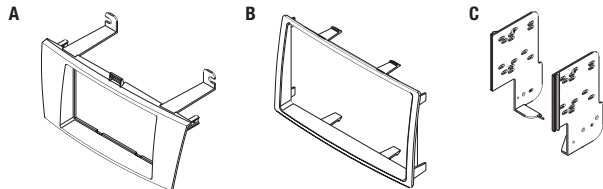

WIRING & ANTENNA CONNECTIONS (sold separately)

Wiring Harness: • 70-1761 • TYTO-01

Antenna Adapter: • Not required

TOOLS REQUIRED

- Panel removal tool • Phillips screwdriver • 10mm socket wrench

Table of Contents

Dash Disassembly	2-3
Kit Assembly	
– ISO DDIN radio provision	4

CAUTION! Metra recommends disconnecting the negative battery terminal before beginning any installation, unless the vehicle manufacturer recommends against so. Please check with your local Dealership for more information. All accessories, switches, climate controls panels, and especially air bag indicator lights must be connected before reconnecting the battery or cycling the ignition. Also, do not remove the factory radio with the key in the on position, or the vehicle running. It would be best to remove the key from the ignition and then wait a few seconds before removing the factory radio.

REV 10/28/2015 INST95-8212

Dash Disassembly

1. Remove the cover from the hazard light switch, unclip the switch, and then unplug and remove it. (Figure A)

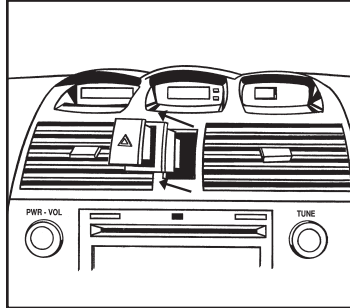

(Figure A)

2. Unclip the panel above the radio including the a/c vents and clock, and then unplug and remove the panel. (Figure B)

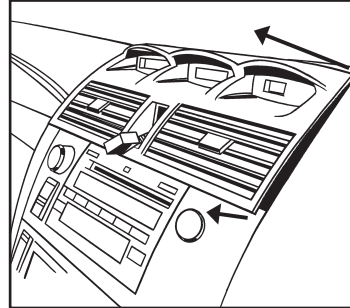

(Figure B)

- Note:** Start pulling from the inside of the hazard switch cavity.
3. Unclip and remove the panel surrounding the shifter. (Figure C)

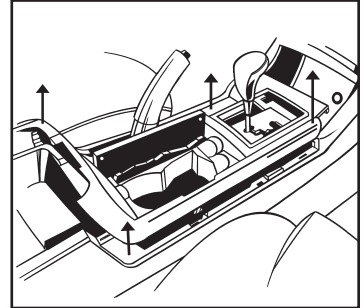

(Figure C)

Continued on the next page

Dash Disassembly

4. Unclip and remove the pocket and seat heater switch panel. (Figure D)
5. Remove (4) 10mm screws securing the radio/climate control assembly, and then unplug and remove the assembly. (Figure E)
6. Remove (3) Phillips screws securing the climate controls to the factory brackets, and then remove the climate controls from the assembly. (Figure F, G)

Note: Retain the climate controls and screws for reuse in kit assembly.

Continue to kit assembly

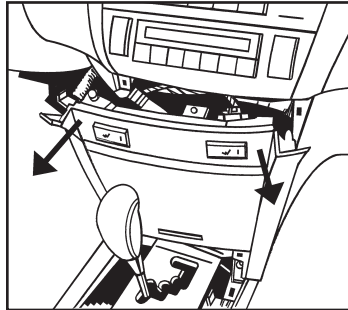

(Figure D)

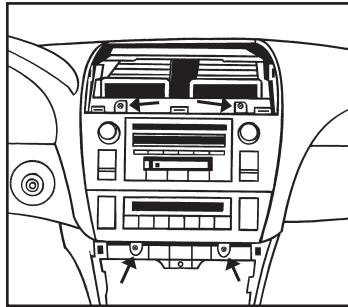

(Figure E)

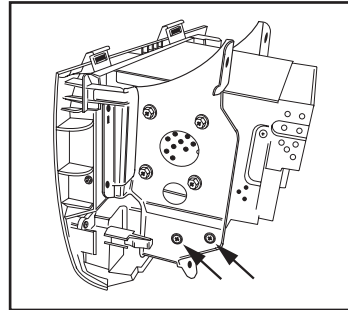

(Figure F)

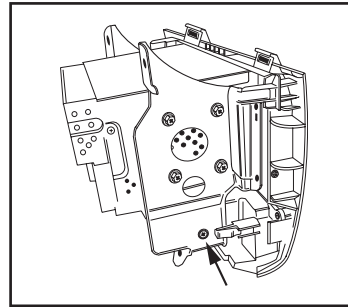

(Figure G)



Installation instructions for part 95-8212



Kit Assembly

ISO DDIN radio provision

1. Snap the ISO DDIN brackets to the inside edge of the radio housing. (Figure A)
2. Slide the radio into the completed assembly, and then secure it to the assembly using the screws supplied with the radio. (Figure B)
3. Slide the factory climate controls into the completed assembly, and then secure with the factory hardware removed in dash disassembly. (Figure C).
4. Snap the ISO DDIN trim plate onto the front of the radio housing. (Figure C).
5. Locate the factory wiring harness and antenna connector in the dash, and complete all necessary connections to the radio. Metra recommends using the proper mating adapter from Metra and/or AXCESS. Re-connect the negative battery terminal and test the radio for proper operation.
6. Reassemble the dash in reverse order of disassembly.

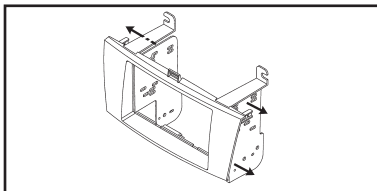

(Figure A)

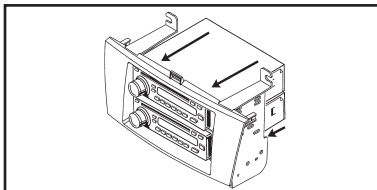

(Figure B)

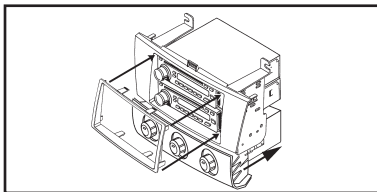

(Figure C)

IMPORTANT

If you are having difficulties with the installation of this product, please call our Tech Support line at **1-800-253-TECH**. Before doing so, look over the instructions a second time, and make sure the installation was performed exactly as the instructions are stated. Please have the vehicle apart and ready to perform troubleshooting steps before calling.



KNOWLEDGE IS POWER

Enhance your installation and fabrication skills by enrolling in the most recognized and respected mobile electronics school in our industry. Log onto www.installerinstitute.com or call 800-354-6782 for more information and take steps toward a better tomorrow.



Metra recommends MECP certified technicians



Instrucciones de instalación para la pieza 95-8212

Toyota Solara 2004-2008 95-8212

CARACTERÍSTICAS DEL KIT

- Provisión de radio ISO DDIN



COMPONENTES DEL KIT

- A) Carcasa del radio • B) Placa de moldura ISO DDIN • C) Soportes ISO DDIN

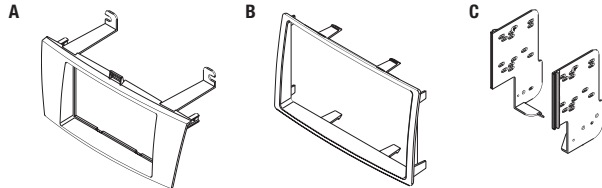

CABLEADO Y CONEXIONES DE ANTENA (se venden por separado)

Arnés de cableado: • 70-1761 • TYTO-01

Adaptador de antena: • No se requiere

HERRAMIENTAS REQUERIDAS

- Herramienta para quitar paneles • Destornillador Phillips • llave de tubo 10mm

Índice

Desmontaje tablero	2-3
Ensamble del kit	
– Provisión de radio ISO DDIN	4

¡PRECAUCIÓN! Meta recomienda desconectar la terminal negativa de la batería antes de iniciar cualquier instalación, a menos que el fabricante del vehículo recomiende lo contrario. Verifique con su concesionario local si existe más información. Todos los accesorios, interruptores, paneles de controles de clima y especialmente las luces del indicador de las bolsas de aire deben estar conectados antes de reconectar la batería o ciclar la ignición. Además, no quite el radio de fábrica con la llave en la posición de encendido ni con el vehículo funcionando. Sería mejor retirar la llave de la ignición y esperar unos cuantos segundos antes de quitar el radio de fábrica.

Desmontaje tablero

1. Retire la cubierta del interruptor de luces de emergencia, soltar el interruptor y desenchufe y quite. (Figura A)
2. Desenganche el panel de arriba del radio, incluyendo las rejillas y hora, y entonces desconecte y quite el panel. (Figura B)

Nota: Comience tirando desde el interior de la cavidad interruptor de peligro.

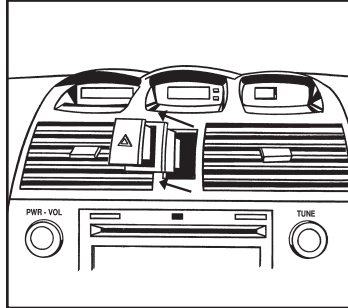

(Figura A)

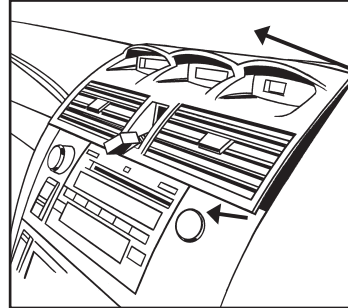

(Figura B)

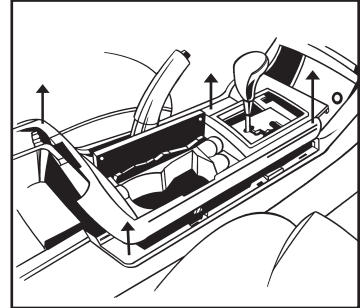

(Figura C)

3. Desenganche y quite el panel que rodea la palanca de velocidades. (Figura C)

Continúa en la siguiente página

Desmontaje tablero

4. Suelte y retire el cavidad y asiento del panel interruptor del calentador. (Figura D)
5. Quite los (4) tornillos de 10mm que sujetan el radio/conjunto de control climático, y luego desconecte y quite el ensamble. (Figura E)
6. Quite los (3) tornillos Phillips que sujetan el controles de clima en el soportes de fábrica y luego quite el controles de clima del conjunto. (Figura F, G)

Nota: *Retiene los controles de clima y tornillos para su reutilización en la asamblea kit.*

Continúe con el ensamble del kit

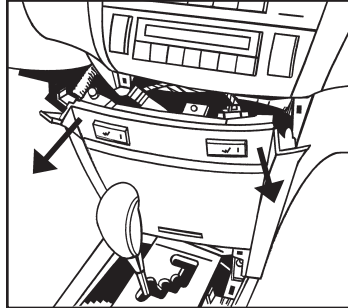

(Figura D)

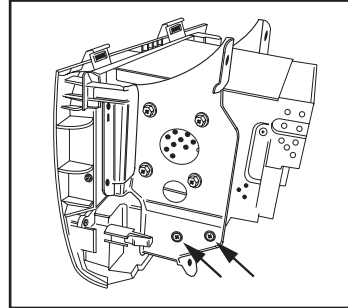

(Figura F)

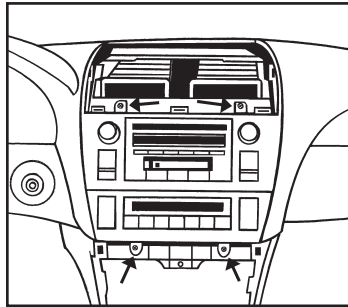

(Figura E)

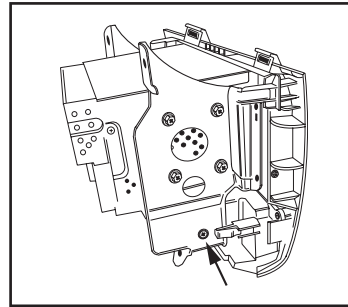

(Figura G)



Instrucciones de instalación para la pieza 95-8212



Ensamble del kit

Provisión de radio ISO DDIN

1. Coloque a presión los *soportes ISO DDIN* en el borde interior del carcasa del radio *ISO DDIN*. (Figura A)
2. Deslice el radio en el ensamble terminado y sujételo al ensamble con los tornillos suministrados con el radio. (Figura B)
3. Deslice los controles de clima de la fábrica en el conjunto completado, y luego asegure con el hardware de fábrica eliminado en el desmontaje tablero. (Figura C).
4. Coloque a presión la placa de la moldura al frente de la carcasa del radio. (Figura C).
5. Localice el arnés de cableado de fábrica y el conector de la antena en el tablero y haga todas las conexiones necesarias al radio. Metra recomienda que use adaptadores adecuados de acoplamiento de Metra y/o de AXCESS. Vuelva a conectar la terminal negativa de la batería y pruebe el radio para verificar que funcione correctamente.
6. Vuelva a armar el tablero al revés de como lo desarmó.

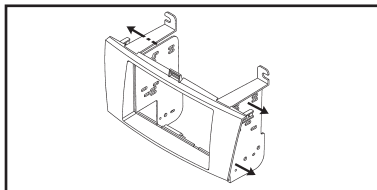

(Figura A)

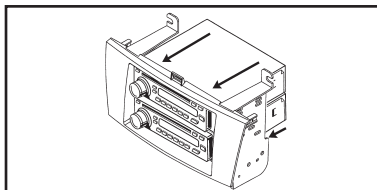

(Figura B)

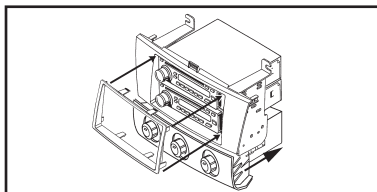

(Figura C)

IMPORTANTE

Si tiene dificultades con la instalación de este producto, llame a nuestra línea de soporte técnico al **1-800-253-TECH**. Antes de hacerlo, revise las instrucciones por segunda vez y asegúrese de que la instalación se haya realizado exactamente como se indica en las instrucciones. Por favor tenga el vehículo desarmado y listo para ejecutar los pasos de resolución de problemas antes de llamar.



EL CONOCIMIENTO ES PODER
Mejore sus habilidades de instalación y fabricación inscribiéndose en la escuela de dispositivos electrónicos móviles más reconocida y respetada de nuestra industria. Regístrese en www.installerinstitute.com o llame al 800-354-6782 para obtener más información y avance hacia un futuro mejor.



Metra recomienda técnicos con certificación del Programa de Certificación en Electrónica Móvil (Mobile Electronics Certification Program, MECP).